

Compresor 50l 2200W 230V V2



Instrucțiuni de utilizare



Atenție!!! Datorită îmbunătățirii continue a produsului, desenele și descrierile de mai sus pot diferă de bunurile achiziționate și pot include caracteristici opționale sau specializate care nu sunt incluse în versiunea standard. Aceste diferențe nu pot constitui baza unei reclamații. Toate informațiile din acest manual sunt în conformitate cu informațiile existente la momentul tipării și sunt pentru în scopuri de informare.

1. Caracteristicile produsului

Compresoarele de ulei sunt concepute pentru a comprima aerul atmosferic și pot fi utilizate pentru spălare, suflare, curățare, vopsire, pompare a roților, după ce se utilizează uneltele corespunzătoare.

Funcționarea corectă, fiabilă și sigură a sculei depinde de utilizarea corectă a acesteia, așa că citiți întregul manual înainte de a începe să lucrați cu scula și păstrați-l.

Furnizorul nu este răspunzător pentru daunele care rezultă din nerespectarea regulilor de siguranță și a recomandărilor din acest manual.

2. Condiții generale de siguranță

- Atenție! Citiți cu atenție instrucțiunile de utilizare înainte de a începe lucrul.
- Dispozitivul poate fi utilizat numai de către adulți care cunosc aceste instrucțiuni și care respectă regulile acestora.
- Înainte de conectarea la sursa de alimentare, asigurați-vă că cablurile și prizele de conectare sunt în stare bună. Priza electrică trebuie să fie dotată cu o clemă de protecție.
Nu trebuie utilizate cabluri de conectare cu izolație deteriorată sau fără o fișă de protecție (neutră). Dacă izolația cablului de conectare este deteriorată, deconectați imediat fișa de la sursă de energie.
- Utilizați numai cablurile de conectare corecte. Nu trebuie utilizate cabluri de conectare cu o secțiune transversală a firului mai mică de 2,5 mm². Dacă tensiunea scade atunci când se utilizează cabluri de alimentare lungi, vă recomandăm să utilizați cabluri cu o secțiune transversală mai mare.
- Compresorul nu trebuie să se miște în timpul funcționării.
- Dacă dispozitivul nu funcționează corect sau este deteriorat, deconectați fișa de la sursa de alimentare. Solicitați remedierea defecțiunii la un centru de service autorizat.
- Nu folosiți dispozitivul dacă sunteți obosit, sub influența alcoolului sau a medicamentelor care reduc starea de conștiență (inclusiv unele analgezice).
- Înainte de pornire, împiedicați copiii și animalele să intre în zona de lucru a compresorului.
- Nu atingeți capul, cilindrii, aripioarele de răcire și conductele de alimentare, deoarece acestea se încălzesc în timpul funcționării și rămân fierbinți pentru o perioadă de timp după oprire.
- Nu așezați materiale inflamabile pe sau în apropierea compresorului.

- Nu transportați compresorul cu un vas sub presiune plin.
- Purtați protecție auditivă.



- Nu direcționați niciodată jetul de aer spre oameni sau animale.
- Conectați scula la compresorul oprit.
- Înainte de a lăsa compresorul nesupravegheat, deconectați-l de la rețeaua electrică și asigurați echipamentul împotriva utilizării neautorizate.

Utilizarea preconizată

Compresorul trebuie utilizat numai ca sursă de aer comprimat, orice altă utilizare este inacceptabilă. Este utilizat pe scară largă împreună cu toate tipurile de unelte pneumatice, de asemenea, pentru suflare, umflarea anvelopelor și alte treburi casnice.

Compresoarele trifazate sunt livrate fără fișă. În linia de alimentare trebuie instalat un întrerupător de deconectare termo-magnetică cu o putere nominală corespunzătoare capacității instalate

Performanță. Contactați un electrician calificat care trebuie să cableze motorul astfel încât sensul de rotație să corespundă cu marcajele de pe capac.

Citiți cu atenție instrucțiunile pentru accesoriile instalate și, în special atunci când utilizați pistolul de pulverizare, asigurați-vă că există un schimb de aer suficient în cabina de pulverizare.

Dispozitivul este destinat utilizării la domiciliu. Utilizarea comercială anulează garanția producătorului.

Utilizare neconformă cu destinația (nepermisă)

Este interzisă utilizarea dispozitivului într-o cameră umedă sau umeză. Este interzis să lăsați sau să utilizați aparatul pe ploaie sau zăpadă. Nu porniți compresorul în cazul în care acesta urmează să fie plasat pe o suprafață cu o pantă mai mare de 15 °.

Așezați întotdeauna compresorul la cel puțin 50 cm distanță de orice obstacol care ar putea restricționa fluxul de aer și, prin urmare, răcirea. Echipamentul nu trebuie să funcționeze la temperaturi ambiante mai mici de +5°C sau mai mari de +45°C.

3. Date tehnice

Model	ZV2047/50LB V81104	ZV2047/50LA V81105	ZV2048/50L V81106	ZV2048/100L V81116
Parametru				
Sursa de alimentare (V)	1 x 230	1 x 230	1 x 230	1 x 230
Putere (kW/HP)	2,2/3	2,2/3	2,2/3	2,2/3
Cilindru (mm x număr)	47 x 2	47 x 2	48 x 2	48 x 2
Viteză (rpm)	2850	2850	2850	2850
Presiune (bar/psi)	8/116	8/116	8/116	8/116
Ieșire (l/min)	250	360	390	390
Rezervor (l)	50	50	50	100
Greutate (kg)	45	38	40	55
Nivelul de zgomot (dB)	93	93	93	93
Dimensiuni (cm)	78,5x37,5x64	78,5x37,5x64	79,5x37,5x64	109x42x74

Schema electrică de conectare la rețea

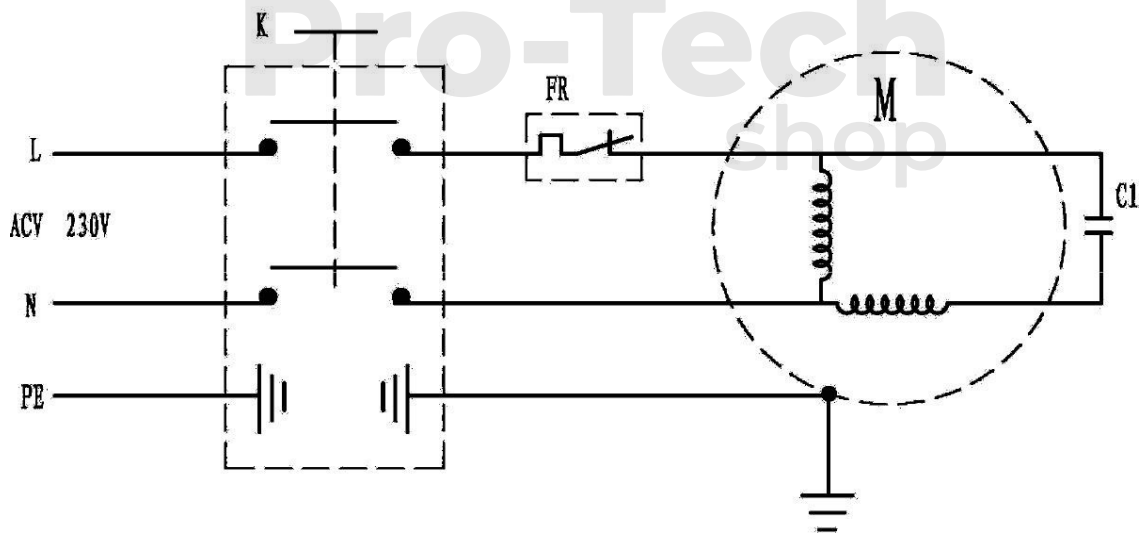

4. Funcționarea compresorului de aer

- Verificați starea carcaselor și a tuturor elementelor legate de siguranță înainte de fiecare pornire. Nu lucrați cu cele deteriorate, înlocuiți-le cu altele care nu prezintă defecte.
- Verificați nivelul uleiului înainte de a începe lucrul. Un nivel prea scăzut al uleiului crește frecarea în unitatea de acționare a compresorului și o poate deteriora. Un nivel prea ridicat al uleiului poate duce la pătrunderea uleiului în sistemul de aer comprimat și în rezervor.
- Dacă compresorul nu a fost utilizat pentru o perioadă lungă de timp, curățați supapa de aer și lubrifiați-o cu grăsime.
- Presiunea de ieșire este reglată de un regulator de presiune cu citirea presiunii pe manometru. Verificați întotdeauna presiunea optimă pentru aplicarea sculei. La compresoarele fără reductor, este la latitudinea utilizatorului să instaleze dispozitivul corespunzător pe furtun.
- Pe corpul ansamblului presostatului cu două manometre, există un buton de comutare a compresorului. (butonul roșu). Când îl ridicați, acesta aplică tensiune și pornește acționarea compresorului. Unitatea de acționare începe să pompeze aer în rezervor. Când presiunea ajunge la aproximativ 8 bari, presostatul întrerupe alimentarea cu tensiune și unitatea de acționare încetează pomparea aerului. În timpul alimentării cu aer și după ce presiunea din rezervor a scăzut la aproximativ 5,5 bar, presostatul este pornit din nou și ciclul de compresie începe din nou. Compresorul poate fi oprit în orice moment prin apăsarea butonului comutatorului roșu.
- Compresorul este echipat cu două manometre și doi conectori pentru accesorii.

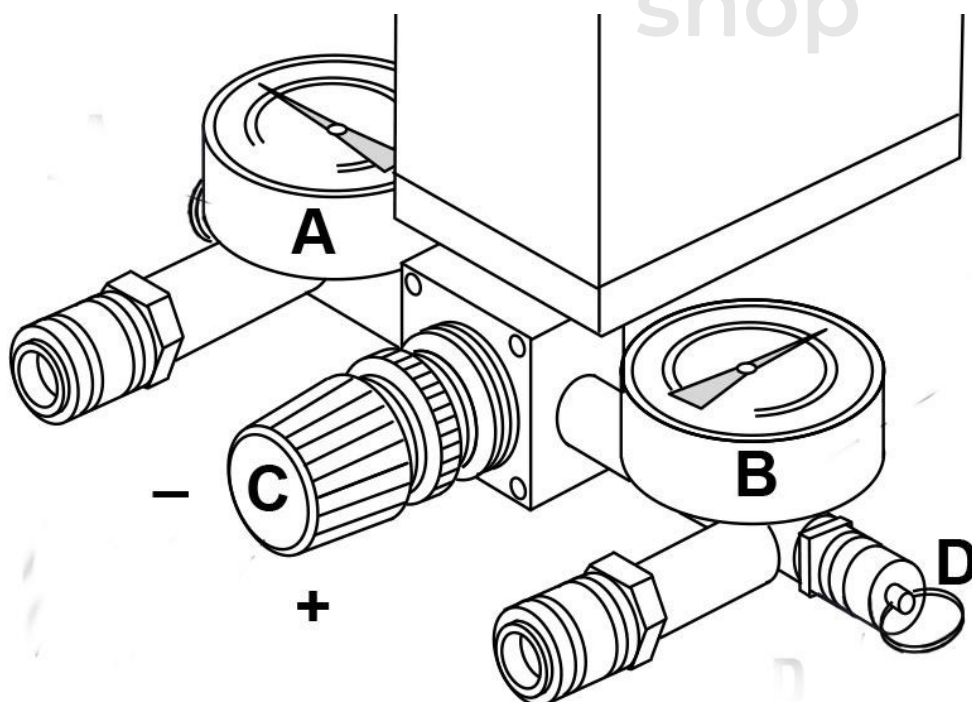

Manometrul marcat cu litera B este un manometru care indică presiunea reală din rezervor. Conectarea echipamentului la portul de conectare de sub acest manometru va însemna întotdeauna lucrul cu un debit de aer complet, care este asigurat de presiunea maximă din rezervor (nereglementat).

Manometrul marcat cu litera A este un manometru care indică presiunea de setare (reglată). Însoțitor. Domeniul de control al presiunii este de 0 - 8 bar. Presiunea este reglată cu ajutorul unui buton marcat

litera C. Rotirea butonului C în sens invers acelor de ceasornic va reduce presiunea la ieșire (conexiunea de sub manometrul A), în timp ce rotirea butonului în sensul acelor de ceasornic va crește presiunea setată. Vă rugăm să rețineți că funcționarea cu debit de aer maxim este pe termen scurt. Cu cât presiunea de ieșire este mai mică (adică scoasă), cu atât timpul efectiv de funcționare este mai lung. Compresorul trebuie să continue să umple rezervorul pentru a menține presiunea de aer de ieșire setată. Este posibil să existe cazul în care presiunea de ieșire setată este prea mare pentru a permite compresorului să funcționeze la această presiune setată. Blocarea presiunii setate de butonul C se face prin rotirea piuliței roșii situate în axul butonului și blocarea acesteia pe butonul C.

Lângă manometrul B se află o supapă de siguranță marcată cu litera D. Aceasta servește atât ca protecție împotriva unei posibile defecțiuni a presostatului, cât și atunci când presiunea din rezervor depășește 8 bar, supapa D lasă să treacă aerul, reducând astfel presiunea din rezervor. Această supapă poate fi utilizată și pentru golirea rapidă din rezervorul de aer, bineînțeles cu compresorul oprit. Prindeți inelul de pe supapa D și trageți-l afară. Aerul din rezervor va fi golit. Odată ce rezervorul este gol, eliberați inelul și permiteți arcului supapei să închidă din nou sistemul.

Ambii conectori sunt adaptați pentru montarea rapidă a accesoriilor. Capătul de furtun al accesoriului trebuie introdus în știftul de conectare până când se cuplează zăvorul.

- Nu modificați presostatul și nu schimbați setările din fabrică ale acestuia.
- Se recomandă să se lucreze la un nivel maxim de 50% cu o durată de funcționare continuă de cel mult 15 minute. Temperatura uleiului nu trebuie să depășească 70°C în timpul funcționării.
- Goliți întotdeauna rezervorul dacă nu aveți de gând să folosiți compresorul.

5. Întreținerea echipamentelor

Înainte de a efectua orice operațiune de întreținere, opriți compresorul și goliți tot aerul din rezervor.

Strângeți șuruburile capului de cilindru (10 Nm) înainte de pornirea inițială și după prima oră de funcționare și verificați strângerea la fiecare 100 de ore de funcționare.

a) După primele 20 de ore:

- Verificați strângerea tuturor șuruburilor, în special a șuruburilor capului și ale corpului.
- Schimbați uleiul.



b) Săptămânal:

- Verificați nivelul de ulei și completați cu același tip de ulei dacă este necesar (nu depășiți niciodată nivelul maxim).
- Eliberați condensul deschizând robinetul de închidere situat sub rezervor și apoi închizându-l, de îndată ce începe să curgă numai aer.

c) Lunar (sau mai des dacă compresorul funcționează într-o încăpăre cu mult praf)

Îndepărtați filtrul de aspirație și înlocuiți (dacă este deteriorat) sau curățați elementul

filtrant. Filtru de hârtie: suflați cu aer comprimat din interior spre exterior

Filtru cu burete: se spală cu detergent, se clătește și se usucă -

Filtru metalic: se spală cu solvent fără ulei și se suflă cu aer comprimat. Nu puneți

niciodată în funcțiune compresorul fără filtru de aspirație.

d) La fiecare 200 de ore de funcționare:

- Verificați funcționarea supapei de siguranță prin golirea aerului din rezervor.
- Verificați dacă șuruburile capului cilindrului sunt bine strânse.
- Schimbați uleiul (când compresorul este cald):

scoateți joă, deșurubați șurubul și scurgeți uleiul uzat în recipient. Strângeți șurubul și umpleți cu ulei nou până la nivelul maxim. Nu amestecați niciodată diferite tipuri de ulei

e) La fiecare 6 luni:

- Curățați toate părțile cu nervuri.

f) La fiecare 2 ani:

- Verificați supapa de reținere și, dacă este necesar, înlocuiți elementul de etanșare.
- Verificați supapele de admisie și de alimentare.